

LIGA ESPAÑOLA Y GALLEGA DE RAIDS DE AVENTURA

RAID GALLAECIA VENTE21

CLUB GALLAECIA RAID

1 mayo 2021

RAID BOOK ÉLITE-AVENTURA- FEMENINA



DIRECTOR DE CARRERA: 609268548
JEFE DE SEGURIDAD: 610230747
EMERGENCIAS: 112

RAID GALLAECIAVENTE21 – CLUB GALLAECIA RAID

1 de Mayo de 2021

ÉLITE - AVENTURA-FEMENINO										01/05/2021	
R	▶ 134 km ◀			▲ 3281 m ▼			▶ 10:00 ◀			▼ 13h 50'	
	Distancia	Desnivel +	Desnivel -	Salida	Corte	Cierre	Escala mapas		Mejor tiempo		
S1	▶ 5km ◀	▲ 100	▼ 100	▶ 10:00		◀ 0:00	E 1:7500		▼ 0h 30'		
Transicion T2	▶ 5,2 ◀	▲ 6	▼ 65	▶ 10:00		◀ 0:00	E 1:20000		▼ 0h 15'		
S2	▶ 12,5 km ◀	▲ 0m+0m	▼ 0m+0m	▶ 10:00	+PE	◀ 0:00	E 1:20000	E 1:10000	▼ 2h 00'		
S3	▶ 5 km ◀	▲ 0m+0m	▼ 0m+0m	▶ 10:00		◀ 14:00	E 1:15000		▼ 0h 30'		
Transicion Cambre	▶ 5,2 ◀	▲ 6	▼ 65	▶ 10:00		◀ 0:00	E 1:20000		▼ 0h 15'		
S4	▶ 13 km ◀	▲ 341	▼ 341	▶ 10:00		◀ 0:00	E 1:20000		▼ 1h 10'		
S5	▶ 15 km ◀	▲ 340	▼ 340	▶ 10:00	Papel	◀ 21:00	E 1:10000		▼ 2h 30'		
S6	▶ 22 km ◀	▲ 600	▼ 600	▶ 10:00		◀ 0:00	E 1:10000		▼ 1h 30'		
S7	▶ 22 km ◀	▲ 801	▼ 801	▶ 10:00		◀ 0:00	E 1:10000		▼ 2h 30'		
S8	▶ 20km ◀	▲ 474	▼ 474	▶ 10:00		◀ 0:00	E 1:20000		▼ 1h 30'		
S9	▶ 8,5 km ◀	▲ 325	▼ 325	▶ 10:00		◀ 0:00	E 1:7500		▼ 1h 10'		

MATERIAL POR EQUIPO:

Material seguridad: Según se detalla en cada sección

Material obligatorio: Botiquín, teléfono móvil, brújula y el detallado en cada sección

Material recomendado: Según se detalla en cada sección

MATERIAL POR RAIDER:

Material seguridad: Según se detalla en cada sección

Material obligatorio: Mascarilla, Gel hidroalcohólico, Mochila, bidón o camelback 1 litro mínimo, manta térmica, silbato y el detallado en cada sección

Material recomendado: Cortavientos, Polainas

Penalizaciones según Reglamento FEDO en vigor para la Liga Española de Raids.
Luces y chalecos a partir de las 21:00

LA TRANSICION A T2 Y A CAMBRE, SE REALIZARAN EN BTT Y "NO" ES NEUTRALIZADA Y COMPUTA EN EL TIEMPO DE CARRERA

DIRECTOR DE CARRERA: 609268548
JEFE DE SEGURIDAD: 610230747
EMERGENCIAS: 112

SECCIÓN 1: SCORE SEMIURBANA



Material obligatorio: El general para todo el raid

S1	5km		▲ 100m	▼ 100m	10: 00	▶	◀	00: 00	E 1:7500	♥ 0h 30'			
	BAL	Ptos.	Descripción		Salida	▶	◀	Corte	▶	◀	Cierre	Escala mapa	Mejor tiempo
	▶	S1	Cambre		10: 00	▶							
	31	2	Valla Dentro										
	32	1	Valla, esquina Oeste										
	33	2	Camino										
	34	1	Camino al final										
	35	1	Final del Camino										
	36	3	Muro de tierra										
	38	3	Muro de tierra										
	39	1	Valla esquina sur Oeste										
	40	1	Construcción al Norte										
	41	4	Camino										
	42	1	Muro de tierra										
	43	2	Camino										
	○ 207	0	Final de Sección en Cambre										

DESCRIPCIÓN DE LA SECCIÓN:

Sección **SCORE** en entorno Semiurbano.

CIERRE DE META 13HORAS DESDE LA HORA DE SALIDA DE CADA EQUIPO

GPS TRACK THE RACE SIEMPRE EN CARRERA

ZONA SEMI URBANA OBLIGATORIO USO DE MASCARILLA

LOS INTEGRANTES DEL EQUIPO SE PUEDEN SEPARAR Y REPARTIRSE LAS BALIZAS COMO ESTIMEN OPORTUNO.

Al terminar se coge la BTT para ir por la ruta Balizada hacia la T2

EL FINAL DE SECCION DEBEN PICARLO TODOS LOS COMPONENTES JUNTOS!!!

¡No transitar por las carreteras prohibidas! ¡Tráfico abierto circular con Precaución!

USAR MAPA BALIZADO PARA TRANSICION ENTRE CAMBRE Y PORTOFARO
LA TRANSICION A T2 EN BTT."NO" ES NEUTRALIZADA Y COMPUTA EN EL TIEMPO DE CARRERA

DIRECTOR DE CARRERA: 609268548

JEFE DE SEGURIDAD: 610230747

EMERGENCIAS: 112

SECCIÓN 2: KAYAK + PRUEBAS ESPECIALES



Material seguridad Kayak: Chaleco (Proporcionado por la Organización), Palas (Propias o Proporcionadas por la organización)
 Material seguridad Pruebas Especiales: Arnés, Casco (Vale de Bici), Jumar, pedal dispositivo de aseguramiento (Crol, Grigi..) y Guantes Largos
 Material obligatorio: El general para todo el raid

S2	12.5km		▲ 0m	▼ 00m	10:00 ▶	◀ 00:00	E 1:20000 PE 1:10000	2h ♥ 00'
	BAL	Ptos.	Descripción		Salida ▶	◀ Corte	◀ Cierre	Escala mapa
		S2	Portofaro		10:00 ▶			
	70	1	Escaleras					
	71	2	Arboleda					
	72	2	Ruina (Valla)					
	74	4	Arbol					
	75	5	Muro					
	76	2	Muro					
	77	3	Elemento Especial (Abajo)			◀		
	78	4	Escaleras					
	PE-150,152,153,155,156	5	Balizas Memoria (1 punto por Baliza Excepto Aventuras y Femenino que serán 0 puntos)					
	PE-80	Bonif	Chave (3 intentos) Bonificación 10m Excepto Aventuras y Femenino que serán 0 m					
	PE-81	Bonif	SlackLine (3 intentos) Bonificación 10m Excepto Aventuras y Femenino que serán 0 m					
	208	0	Final de Sección en Portofaro			◀		

DESCRIPCIÓN DE LA SECCIÓN: Esta es una sección **LINEAL**.

PROHIBIDO ARRASTRAR LOS KAYAK POR EL SUELO GPS TRACK THE RACE SIEMPRE EN CARRERA

ZONA SEMI URBANA OBLIGATORIO USO DE MASCARILLA TAMBIEN EN EL KAYAK

CIERRE DE META 13 HORAS DESDE LA HORA DE SALIDA DE CADA EQUIPO

EL EQUIPO QUE UTILICE SUS PALAS TIENE QUE DEJARLAS EN LA ZONA DEL KAYAK AL MENOS 30M ANTES DE LAS 10:00

En Elite:

Dos componentes del equipo van en kayak mientras que **el tercer componente realiza las Pruebas Especiales**.

Esta sección tendrá pruebas especiales (situación indicada en el **Mapa de Pruebas Especiales** que el **TERCER COMPONENTE** del equipo deberá realizar).

La Prueba especial de Balizas de Memoria es de Puntuación, la 80 y 81 de Bonificación de Tiempo total del Raid (pero no prorrogará la hora de cierre).

En Aventura:

Esta sección tendrá pruebas especiales (situación indicada en el **Mapa de Pruebas Especiales** que el **TERCER COMPONENTE** del equipo deberá realizar para dejar los boxes libres el mayor tiempo posible y cumplir el protocolo Covid), si no hubiese tercer componente, **NO ES OBLIGATORIO REALIZAR LAS PRUEBAS ESPECIALES**

¡No transitar por las carreteras prohibidas!

EL FINAL DE SECCION DEBEN PICARLO TODOS LOS COMPONENTES JUNTOS!!!

Para llegar a Pruebas especiales usar mapa de Pruebas especiales

SECCIÓN 3: LINEAL SEMIURBANA



Material obligatorio: El general para todo el raid

S3	▶ 5km ◀		▲ 0m	▼ 0m	10:00 ▶ ◀ 00:00	E 1:15000	♥ 0h 30'
	BAL	Ptos.	Descripción		Salida ▶ ◀ Corte ▶ ◀ Cierre	Escala mapa	Mejor tiempo
	▶	S3	Portofaro		10:00 ▶		
	83	1	Espesura en el Medio				
	84	1	Valla				
	85	1	Entre 2 Árboles				
	86	2	Árbol				
	87	2	Árbol				
	88	1	Muro				
	89	1	Elemento Especial en Valla				
	0	Final de Sección en Portofaro + obligatorio ruta balizada hasta CAMBRE		◀ 14:00			
209							

GPS TRACK THE RACE SIEMPRE EN CARRERA

ZONA SEMI URBANA OBLIGATORIO USO DE MASCARILLA
CIERRE DE META 13HORAS DESDE LA HORA DE SALIDA DE CADA EQUIPO

DESCRIPCIÓN DE LA SECCIÓN:

Esta es una sección **LINEAL**. LA PRIMERA BALIZA A PICAR ES LA 83

Una **vez terminada esta sección se debe coger la bici nuevamente hasta la Cambre**, esta ruta estará Balizada y señalada en el Mapa de las Pruebas Especiales en color Magenta, donde se continuará con la S4

EL FINAL DE SECCION DEBEN PICARLO TODOS LOS COMPONENTES JUNTOS!!!

¡No transitar por las carreteras prohibidas! ¡Tráfico abierto circular con Precaución!

**USAR MAPA BALIZADO PARA TRANSICION
ENTRE PORTOFARO Y CAMBRE**

DIRECTOR DE CARRERA: 609268548

JEFE DE SEGURIDAD: 610230747

EMERGENCIAS: 112

SECCIÓN 4: BTT



Material seguridad: Casco BTT

Material obligatorio: Luz Roja Trasera y el general para todo el raid

Material recomendado: Kit reparación BTT y portamapas BTT

S4

BAL	Ptos.	Descripción	Salida	Corte	Cierre	Escala mapa	Mejor tiempo
S4 216	0	Cambre	10:00				
44	1	Unión de caminos					
46	1	Unión de caminos					
47	1	Camino					
48	1	Zona Pavimentada (Muro)					
49	1	Camino					
50	2	Camino (Cota)					
51	1	Unión de caminos					
210	0	Final de Sección en Celas					

DESCRIPCIÓN DE LA SECCIÓN:

GPS TRACK THE RACE SIEMPRE EN CARRERA
USO DE MASCARILLA SI NO SE RESPETA 6M DE DISTANCIA ENTRE MIEMBROS DEL EQUIPO
CIERRE DE META 13HORAS DESDE LA HORA DE SALIDA DE CADA EQUIPO

Sección **SCORE**.

Se sale de T1 en bicicleta hacia la T4, donde se dejarán las bicis para continuar a pie con la S5.

Se vigilará los pasos de los equipos por los pasos Obligatorios.

EL FINAL DE SECCION DEBEN PICARLO TODOS LOS COMPONENTES JUNTOS!!!

***¡Atención a los cruces con las carreteras! ¡No transitar por las carreteras prohibidas!
¡Tráfico abierto circular con Precaución! ¡Respetar pasos Obligatorios!***

DIRECTOR DE CARRERA: 609268548

JEFE DE SEGURIDAD: 610230747

EMERGENCIAS: 112

SECCIÓN 5: TREKKING + RAPEL



Material seguridad: Arnés, Casco (NO Vale el de Bici), Descensor, Machard o Prusik, 2 Cintas cosida 60CM, 3 Mosquetones de seguridad y Guantes Largos
Material obligatorio: El general para todo el raid

S5	▶ 15km ◀	▲ 801m ▼	▼ 801m ▲	10:00 ▶	◀ 21:00	E 1:10000	♥ 2h 30'	
BAL	Ptos.	Descripción		Salida ▶◀	Corte ▶◀	Cierre	Escala mapa	Mejor tiempo
▶	S7	Celas		10:00 ▶				
52	1	Fuente en el Camino						
53	1	Camino (Al Final)						
54	3	Unión de Caminos						
55	3	Camino						
56	3	Unión de Caminos						
57	1	Camino (Al Final)						
58	1	Construcción (Dentro)						
59	3	Piedra (Rápel 1 componente)		Rápel		21:00		
60	3	Camino						
61	4	Zona Rocosa (Sur)						
◉	0	Final de Sección en Celas						
211								

DESCRIPCIÓN DE LA SECCIÓN:

GPS TRACK THE RACE SIEMPRE EN CARRERA

USO DE MASCARILLA SI NO SE RESPETA 3M DE DISTANCIA ENTRE MIEMBROS DEL EQUIPO
CIERRE DE META 13HORAS DESDE LA HORA DE SALIDA DE CADA EQUIPO

Sección **SCORE**.

Sección de trekking con una prueba especial de Rápel intercalada en el recorrido.

El rápel lo hará un componente del equipo, por lo que el material obligatorio de seguridad sólo aplica a este, debe estar homologado y en perfecto estado.

EL RESTO DEL EQUIPO DEBE ESPERAR EN LA PISTA SITUADA JUSTO DONDE TERMINA EL RAPEL.

La hora de cierre de rapel será a las 21:00

El personal de la organización que controle esta prueba será estricto con las normas de seguridad, si no se demuestran los conocimientos necesarios incluido montaje de cordino y autobloqueante (ocho o reverso) no se permitirá la realización de la prueba especial de Rápel.

No será necesario portear el material de rápel si se descarta hacer la prueba.

DIRECTOR DE CARRERA: 609268548

JEFE DE SEGURIDAD: 610230747

EMERGENCIAS: 112

EL FINAL DE SECCION DEBEN PICARLO TODOS LOS COMPONENTES JUNTOS!!!

SECCIÓN 6 - BTT



Material seguridad: Casco BTT

Material obligatorio: Luz Roja Trasera y el general para todo el raid

Material recomendado: Frontal o luz delantera ,Kit reparación BTT y Portamapas BTT
DESCARGAR SPORTIDENT AL TERMINAR LA SECCION!!!!!!

S6			▶ 22km ◀	▲ 600 m	▼ 600m	10: 00 ▶	◀ 00: 00	E 1:10000	♥ 1h 30'	
BAL	Ptos.	Descripción				Salida ▶	◀ Corte ▶	◀ Cierre	Escala mapa	Mejor tiempo
▶	S6	Celas				10: 00 ▶				
112	1	Camino debajo puente								
113	2	CAMINO								
103	2	CAMINO								
104	2	CAMINO								
105	3	PIEDRA CRUCE CAMINOS								
106	2	FINAL DE CAMINO								
107	2	CRUCE DE CAMINOS								
108	3	CRUCE DE CAMINOS								
109	4	ARBOL								
110	1	CAMINO CRUCE ARROYO								
111	2	ROCA								
212	0	Final de Sección en Celas								

DESCRIPCIÓN DE LA SECCIÓN:

Sección **SCORE**.

GPS TRACK THE RACE SIEMPRE EN CARRERA

USO DE MASCARILLA SI NO SE RESPETA 6M DE DISTANCIA ENTRE MIEMBROS DEL EQUIPO
CIERRE DE META 13HORAS DESDE LA HORA DE SALIDA DE CADA EQUIPO

EL FINAL DE SECCION DEBEN PICARLO TODOS LOS COMPONENTES JUNTOS!!!

¡No transitar por las carreteras prohibidas! ¡Tráfico abierto circular con Precaución!

DIRECTOR DE CARRERA: 609268548

JEFE DE SEGURIDAD: 610230747

EMERGENCIAS: 112

Luces y chalecos a partir de las 21:00

SECCIÓN 7: TREKKING

Material obligatorio: El general para todo el raid

S7

▶ 22km ◀
▲ 801m ▼
▼ 801m

10: 00 ▶

◀ 00: 00

E 1:10000
♥ 2h 30'

BAL	Ptos.	Descripción	Salida	Corte	Cierre	Escala mapa	Mejor tiempo
▶	S5	Celas	10: 00 ▶				
115	3	TUNEL al Sur					
116	3	RUINA en medio					
117	4	RUINA y Regato en medio					
118	5	PIEDRA al norte					
119	4	COTA					
120	5	PIEDRA al noreste Abajo					
121	4	CAMINO					
122	3	RUINA					
123	3	CAMINO					
124	3	TUNEL de agua debajo					
 213	0	Final de Sección en Celas			◀		

DESCRIPCIÓN DE LA SECCIÓN:

GPS TRACK THE RACE SIEMPRE EN CARRERA
USO DE MASCARILLA SI NO SE RESPETA 3M DE DISTANCIA ENTRE MIEMBROS DEL EQUIPO
CIERRE DE META 13HORAS DESDE LA HORA DE SALIDA DE CADA EQUIPO

Sección **SCORE**.

EL FINAL DE SECCION DEBEN PICARLO TODOS LOS COMPONENTES JUNTOS!!!

¡No transitar por las carreteras prohibidas! ¡Tráfico abierto circular con Precaución!

Luces y chalecos a partir de las 21:00

DIRECTOR DE CARRERA: 609268548
JEFE DE SEGURIDAD: 610230747
EMERGENCIAS: 112

SECCIÓN 8 - BTT



Material seguridad: Casco BTT
 Material obligatorio: Luz Roja Trasera y el general para todo el raid
 Material recomendado: Kit reparación BTT y portamapas BTT

S8			▶ 20km ◀	▲ 474m ▼	474m	10:00 ▶	◀ 00:00	E 1:20000	♥ 1h 30'
BAL	Ptos.	Descripción	Salida ▶	◀ Corte ▶	◀ Cierre	Escala mapa		Mejor tiempo	
▶	S8	Celas	10:00 ▶						
62	1	Camino							
63	1	Unión de Caminos							
64	1	Área Pavimentada (Dentro Esquina Oeste)							
65	3	Construcción (Dentro, Segunda Planta, Esquina Noroeste)							
66	1	Puente al Sur Oeste							
67	1	Camino							
69	2	Árbol							
214	0	Final de Sección en Cambre							

DESCRIPCIÓN DE LA SECCIÓN:

GPS TRACK THE RACE SIEMPRE EN CARRERA
USO DE MASCARILLA SI NO SE RESPETA 6M DE DISTANCIA ENTRE MIEMBROS DEL EQUIPO
CIERRE DE META 13HORAS DESDE LA HORA DE SALIDA DE CADA EQUIPO

Esta es una sección **Score** hacia T8 Cambre

Se vigilará los pasos de los equipos por los pasos Obligatorios.

¡Atención a los cruces con las carreteras! ¡No transitar por las carreteras prohibidas!
¡Tráfico abierto circular con Precaución! ¡Respetar pasos Obligatorios!

EL FINAL DE SECCION DEBEN PICARLO TODOS LOS COMPONENTES JUNTOS!!!

Luces y chalecos a partir de las 21:00

DIRECTOR DE CARRERA: 609268548
JEFE DE SEGURIDAD: 610230747
EMERGENCIAS: 112

SECCIÓN 9: TREKKING



Material obligatorio: El general para todo el raid
DESCARGAR SPORTIDENT AL TERMINAR LA SECCION!!!!!!

S9			▶ 8.5km ◀	▲ 325m ▼ 325m	10:00 ▶	◀ 00:00	E 1:7500	♥ 1h 10'
BAL	Ptos.	Descripción	Salida	▶ ◀ Corte	▶ ◀ Cierre	Escala mapa	Mejor tiempo	
▶	S9	Cambre	10:00	▶				
90	2	Camino						
91	1	Camino						
92	2	Camino						
93	1	Camino						
94	1	Árbol						
95	3	Árbol						
96	2	Arroyo						
97	3	Ruina						
98	1	Union de Caminos						
99	1	Camino						
100	4	Camino						
101	1	Árbol						
102	2	Árbol						
◉	0	Final de Sección en Cambre			◀ 00:00			
215								

DESCRIPCIÓN DE LA SECCIÓN:

GPS TRACK THE RACE SIEMPRE EN CARRERA
USO DE MASCARILLA SI NO SE RESPETA 3M DE DISTANCIA ENTRE MIEMBROS DEL EQUIPO
CIERRE DE META 13HORAS DESDE LA HORA DE SALIDA DE CADA EQUIPO
A Partir de las 23:40 ya no se podrá salir a realizar la sección

Sección **SCORE** en entorno Semiurbano.

EL FINAL DE SECCION DEBEN PICARLO TODOS LOS COMPONENTES JUNTOS!!!

¡No transitar por las carreteras prohibidas! ¡Tráfico abierto circular con Precaución!

DIRECTOR DE CARRERA: 609268548
JEFE DE SEGURIDAD: 610230747
EMERGENCIAS: 112

Luces y chalecos a partir de las 21:00

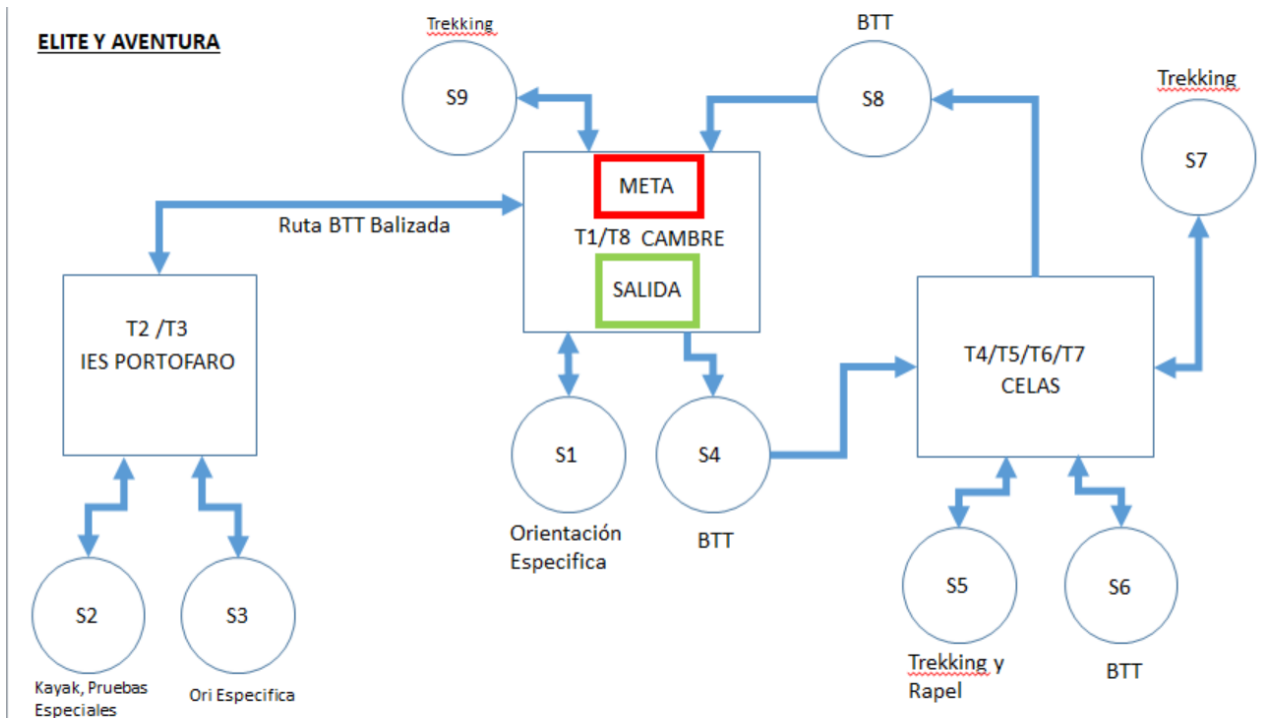

PREVENCIÓN DE RIESGOS - INSTRUCCIONES DE SEGURIDAD

1. Los participantes toman parte en la prueba bajo su propia responsabilidad, asumiendo los riesgos inherentes a las pruebas de RAID. En caso de accidente deberán comunicarlo a la Organización llamando a los teléfonos indicados en el pie de cada página de este documento.
2. En caso de emergencia no siendo posible el uso del teléfono móvil (avería, falta de cobertura,), se hará uso repetidamente del silbato para permitir la localización y rescate. El uso del silbato en otra situación que no sea de emergencia conllevará la descalificación del equipo.
3. Todo participante está obligado a prestar ayuda a otro corredor si lo ve lesionado.
4. En caso de abandono, es obligatorio comunicarlo a la Organización, ya sea en la meta o en las transiciones.
5. Los participantes no se separarán de sus compañeros de equipo en ningún momento. Quedan exentos de esta instrucción:
 - Sección 1 todos los componentes
 - Sección 2 los componentes de los equipos Élite que no realicen el kayak, únicamente durante el desarrollo del mismo.
6. Los participantes deben hacer uso de los elementos marcados como de seguridad en el RAID BOOK. A mayores deben portar los indicados como obligatorios.
7. En la etapa de kayak se utilizarán kayaks autovaciables. Si a pesar de ello ocurriese algún percance que no permitiese continuar, se avisará a otros participantes o a la Organización para recibir auxilio.

DIRECTOR DE CARRERA: 609268548
JEFE DE SEGURIDAD: 610230747
EMERGENCIAS: 112

8. Una vez efectuada la evaluación de los riesgos específicos para esta prueba, a celebrarse el sábado 01 de mayo de 2021, se informa especialmente sobre lo siguiente:

¡ATENCIÓN, CARRETERA!

¡ATENCIÓN, NÚCLEO URBANO!

¡ATENCIÓN, CAMINOS EN MAL ESTADO!

¡ATENCIÓN, MOTOS/BICICLETAS EN ZONAS DE CAMINOS Y PISTAS!

¡ATENCIÓN, PERROS!

¡RESPECTAR PASOS OBLIGATORIOS!

¡OBSTACULOS EN EL CAMINO!

**DIRECTOR DE CARRERA: 609268548
JEFE DE SEGURIDAD: 610230747
EMERGENCIAS: 112**